

SACMI S.P.A.C.E.

SACMI Portal for Aftersales and Customer service Excellence.

space



SACMI

ENDLESS INNOVATION SINCE 1919

Contents

Contenuti

EN

IT

The advantages of S.P.A.C.E.

5

I vantaggi di S.P.A.C.E.

5

Registration

6

Registrazione

6

SACMI SPACE UP and QR Code

8

SACMI SPACE UP e QR Code

8

E-support

9

E-support

9

E-docs on machines and systems

10

E-docs su macchine e sistemi

10

E-spares

12

E-spares

12

Academy

14

Academy

14

E-invoice E-pay

15

E-invoice E-pay

15

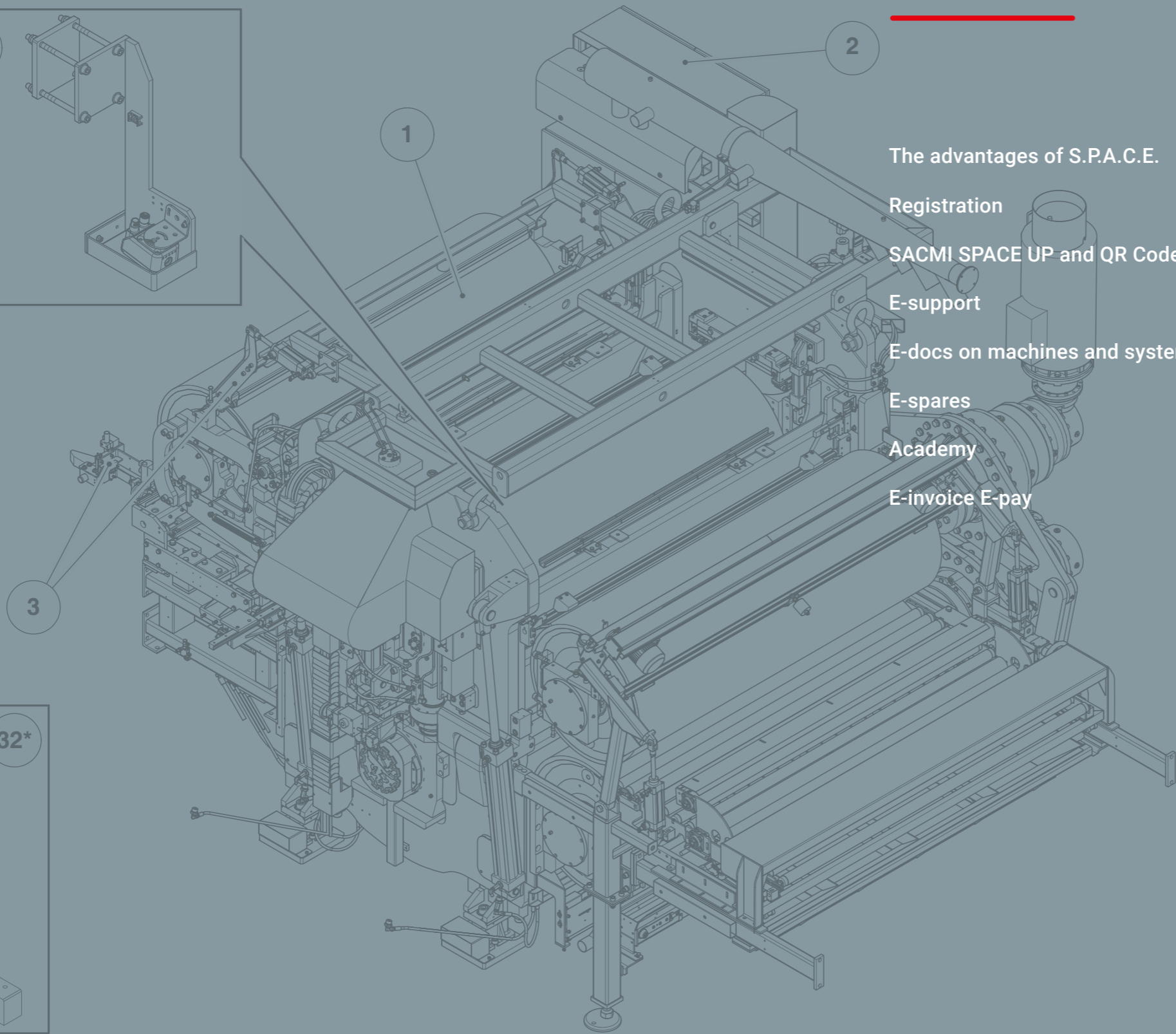
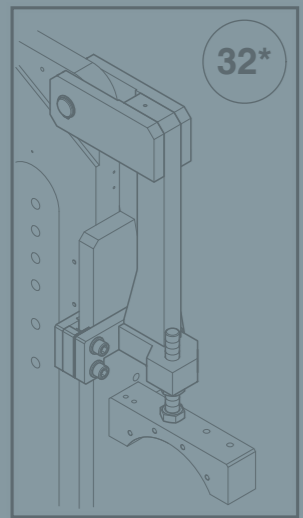
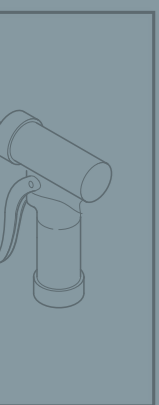
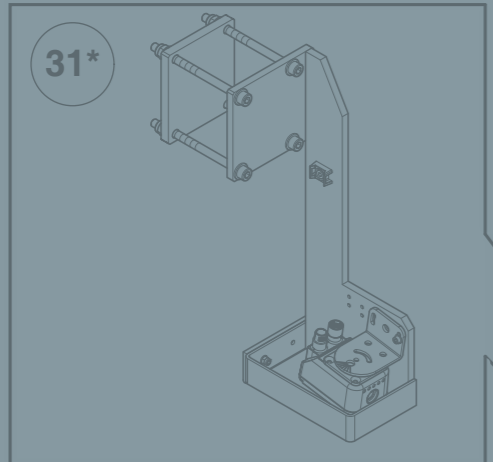
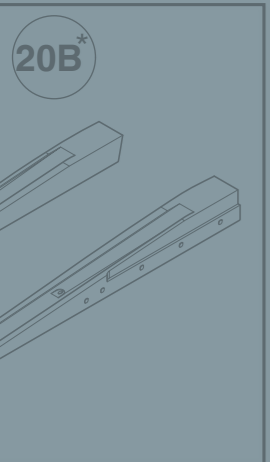

S.P.A.C.E.

S.P.A.C.E. IS AN ON-LINE PLATFORM THAT INTEGRATES ASSISTANCE, SPARE PARTS AND TRAINING.

S.P.A.C.E. È IL PORTALE CHE INTEGRA SU UN'UNICA PIATTAFORMA ON LINE ASSISTENZA, RICAMBI E FORMAZIONE.

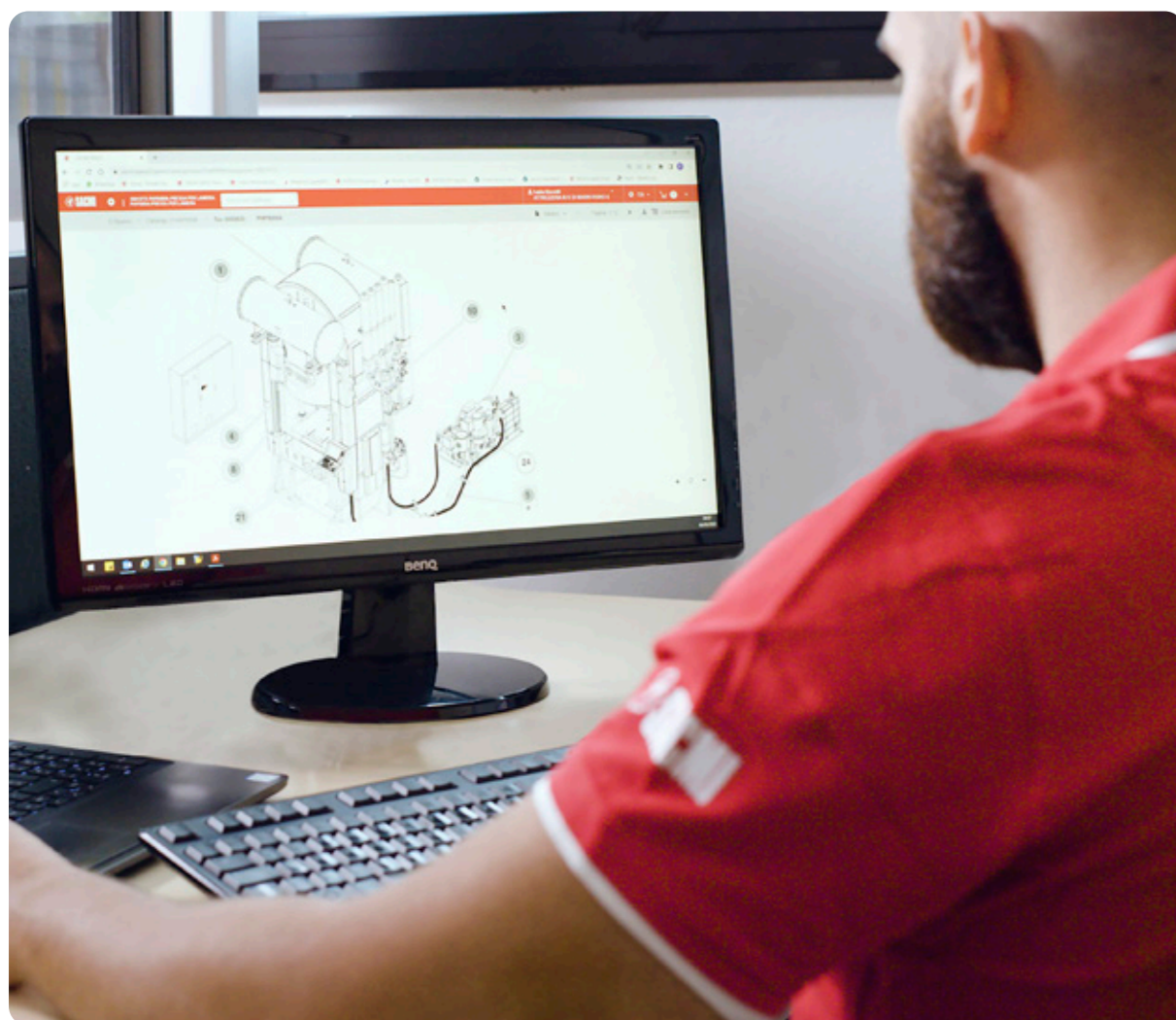

The advantages of S.P.A.C.E.

I vantaggi di S.P.A.C.E.



153,000
listed items



153.000
Item a listino

24,000 immediately
available
spare parts

24.000 Ricambi
a magazzino
in pronta
disponibilità



113,500
photographed articles
available on the system

113.500 articoli
disponibili a sistema
corredati da foto



223,500
machine
documents available



223.500
documenti
disponibili sulle macchine

Registration

EN

This is the first step towards accessing the platform and its services. Customers can opt for 'fast registration' to place an immediate technical assistance request.

Registrazione

IT

È questo il primo passo per accedere al portale ed ai servizi. Il cliente può richiedere la "registrazione veloce" per aprire immediatamente un ticket di assistenza tecnica.

With full registration, instead, customers can access their personal profiles at any time, from any device.

A **welcome page** shows info on activated services and a log of previously used services.

Con la registrazione completa, il cliente può accedere in ogni momento, e da qualsiasi dispositivo, al proprio profilo personale, una vera e propria "welcome page" con il dettaglio dei servizi attivati e lo storico delle attività.

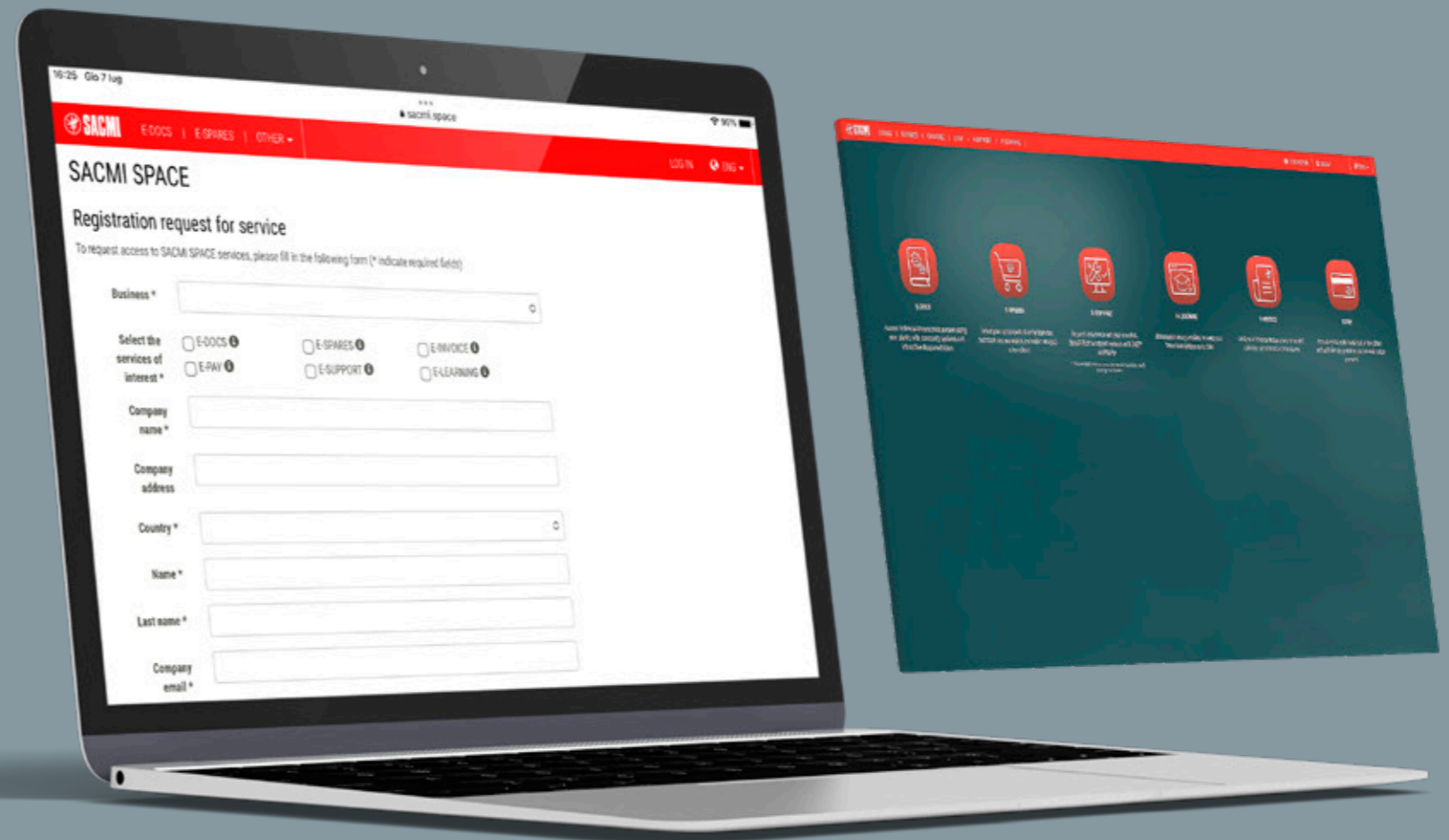
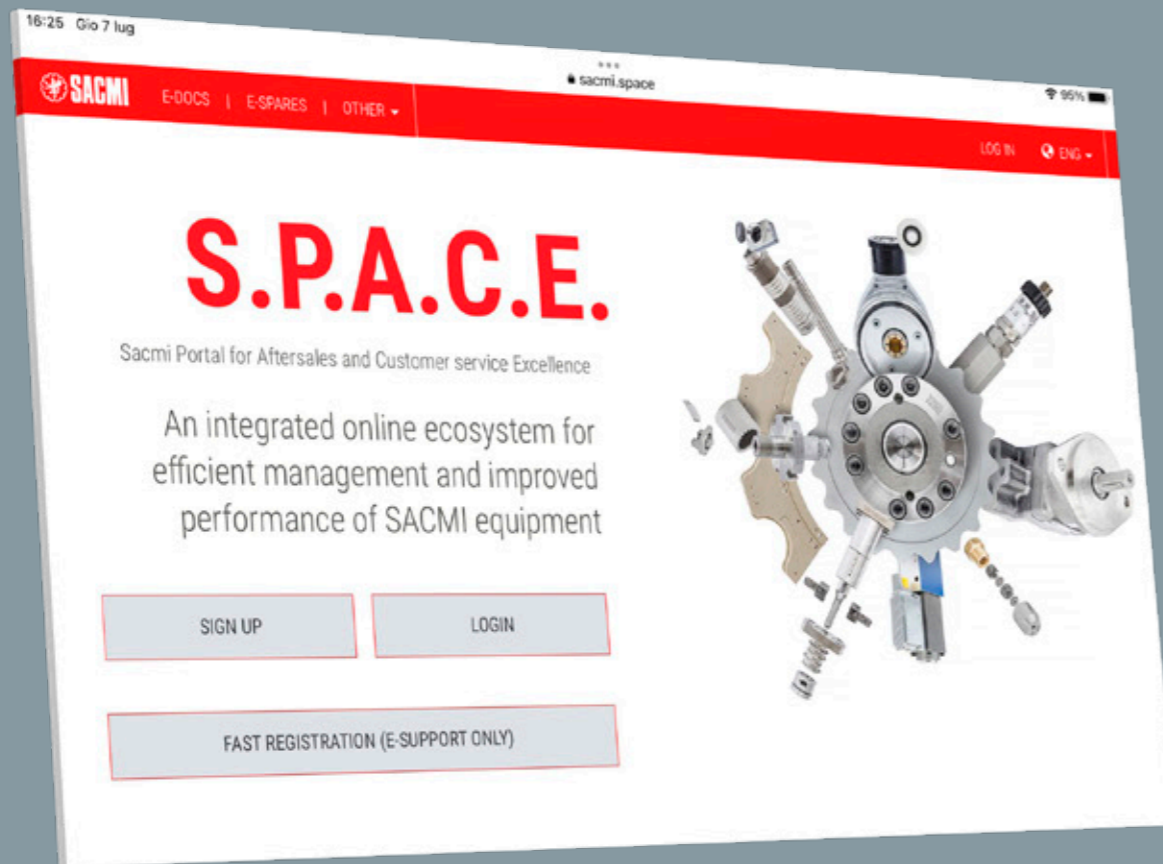



SACMI SPACE UP and QR Code

EN

ALL YOUR S.P.A.C.E. SERVICES, VIA DESKTOP OR SMARTPHONE

The **new dedicated app**, available on Google Play and iOS, gives users direct smartphone access to all S.P.A.C.E. services. Moreover, new SACMI machines are equipped with a **QR code** that provides fast access to all services via the mobile app. Users can automatically place an immediate request for assistance by **framing the QR code on the HMI**; this **immediately displays the machine data**, allowing the assistance team to identify the source of the problem with ease.

SACMI SPACE UP e QR Code

IT

TUTTI I SERVIZI S.P.A.C.E. DA DESKTOP E DA SMARTPHONE

Attraverso la **nuova app dedicata**, disponibile su piattaforma Google Play e iOS, sarà possibile accedere a tutti i servizi S.P.A.C.E. direttamente da smartphone. Tutte le nuove macchine SACMI sono inoltre equipaggiate con **QR code** che consente, tramite l'app mobile, di accedere rapidamente a tutti i servizi. **Inquadrando il QR code sull'HMI** si può aprire automaticamente un ticket con **visualizzazione immediata dei dati della macchina**, consentendo all'assistenza di individuare agevolmente l'origine del problema.



E-support

EN

THE ADVANCED SACMI ASSISTANCE SERVICES PLATFORM

S.P.A.C.E. is an advanced **SACMI assistance services** platform. Portal users can enter an assistance request easily via the help desk. The service is available 24/7. One of our technicians will contact you as soon as possible to provide a solution and, if necessary, activate our emergency and on-site spare parts services.

E-support

IT

LA PIATTAFORMA EVOLUTA DEI SERVIZI DI ASSISTENZA SACMI

S.P.A.C.E. è la piattaforma evoluta dei **servizi di assistenza SACMI**. Attraverso il portale è possibile richiedere assistenza all'help desk inserendo un ticket. Il servizio è disponibile 24/7. Un nostro tecnico ti contatterà al più presto per offrirti supporto nella soluzione e, se necessario, attivare i nostri servizi di pronto intervento e ricambi on-site.

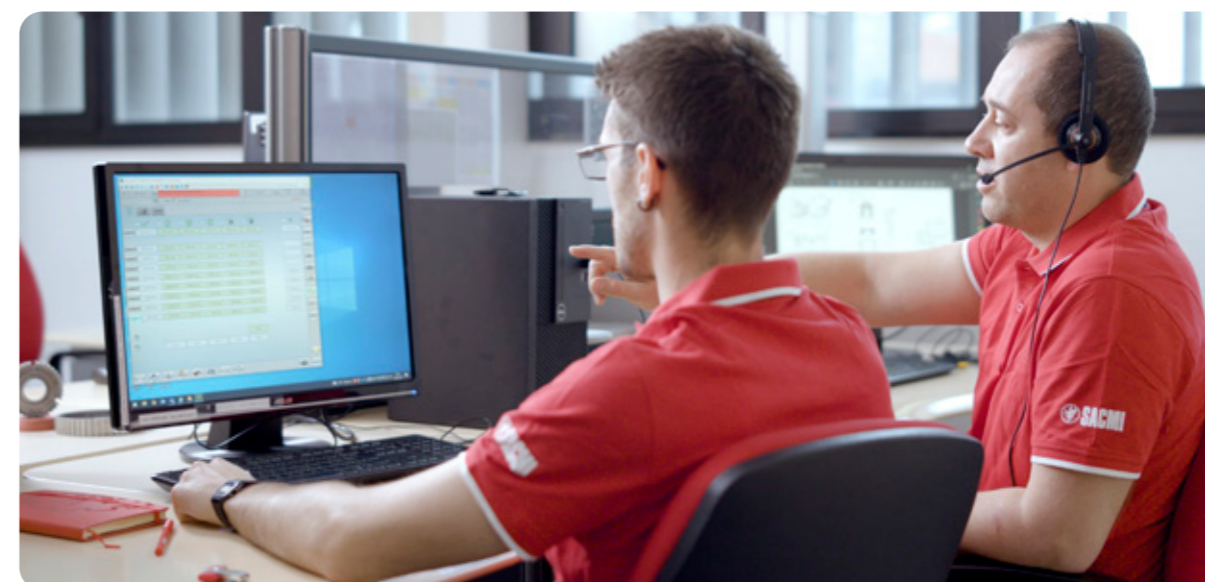

E-docs on machines and systems

EN

MACHINE USE AND MAINTENANCE MANUALS

S.P.A.C.E. provides comprehensive machine documentation: use and maintenance manuals, declarations of conformity, spare parts catalogues and mechanical/wiring diagrams.

E-docs su macchine e sistemi

IT

MANUALI D'USO E MANUTENZIONE DELLE MACCHINE

Su S.P.A.C.E. è disponibile tutta la documentazione delle macchine, come ad esempio: manuali d'uso e manutenzione, dichiarazioni di conformità, cataloghi ricambi e schemi meccanici ed elettrici.

Registered customers have access to all digital-format **documents concerning their installed machine pool**. Cutting-edge 3D interfaces make it easy to identify the parts in question. A broad selection of filters (listings by equipment serial number, code, machine type, sales document number, etc.) lets users perform fast, targeted searches. Lastly, all on-line documents are constantly updated (e.g. after machine upgrades and modifications).

Registrandosi sul portale, il cliente ha a disposizione in formato digitale **tutti i documenti relativi al proprio parco installato**, con interfacce evolute di navigazione 3D che lo agevolano nell'individuazione del particolare di interesse. Un'ampia selezione di filtri (per serial number equipment, per sigla o tipologia macchina, per numero documento di vendita, etc..) permette inoltre una ricerca veloce e mirata. Infine, i documenti disponibili on-line sono sempre aggiornati, anche in seguito a upgrade e modifiche della macchina.

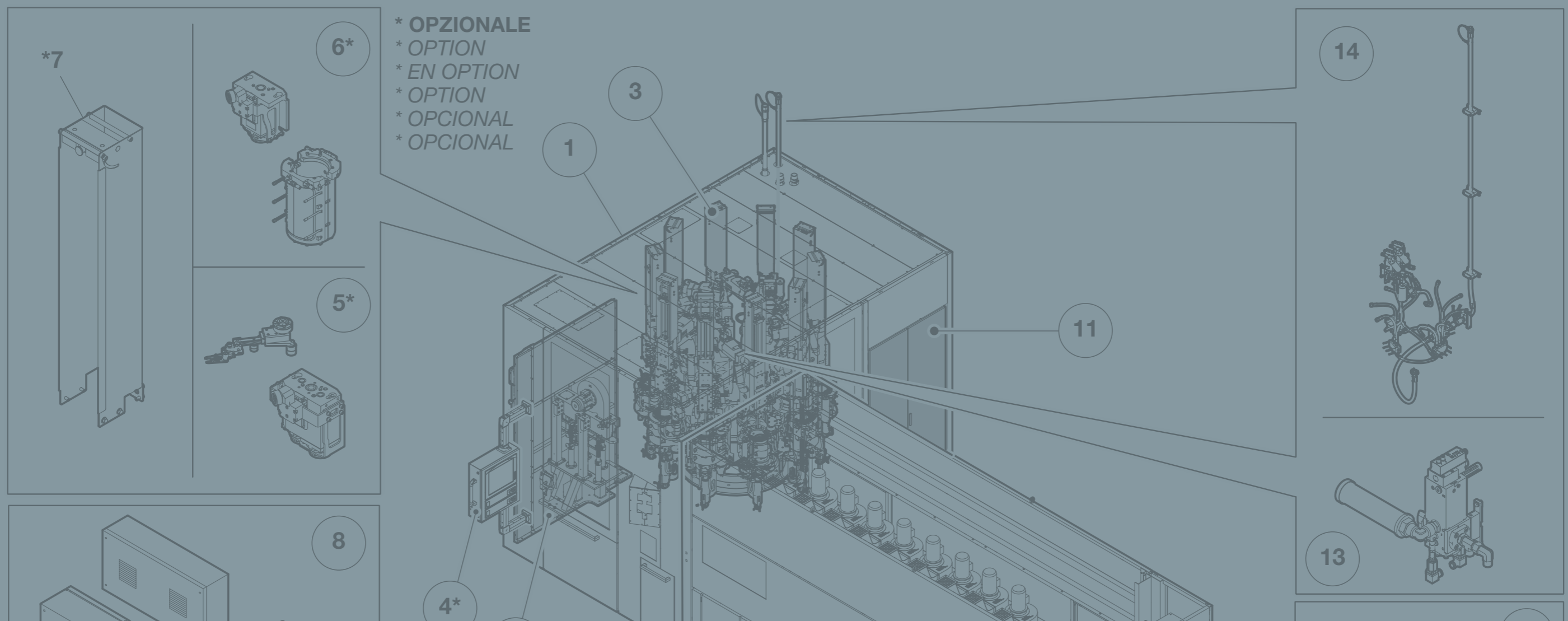



E-spares

EN

A FAST, PUNCTUAL SPARE PARTS SERVICE

Thanks to strategically located warehouses around the globe, SACMI provides all markets with a fast, punctual original spare parts service. The advantage of S.P.A.C.E. is that it lets users **identify the right spare part quickly**. Browseable 3D catalogues provide all the key information: photos, the weight of the spare part, the quantity currently installed and their exact location on the machine.

E-spares

IT

SERVIZIO RICAMBI ORIGINALI RAPIDO E PUNTUALE

Grazie alle proprie warehouse dislocate in punti strategici del globo, SACMI offre un servizio ricambi originali rapido e puntuale su tutti i mercati. Il vantaggio di S.P.A.C.E. è la possibilità di **individuare il ricambio corretto**. Navigando all'interno di cataloghi 3D, infatti, si ottengono tutte le informazioni chiave, come foto e peso del ricambio, la quantità installata e la sua esatta collocazione all'interno della macchina.

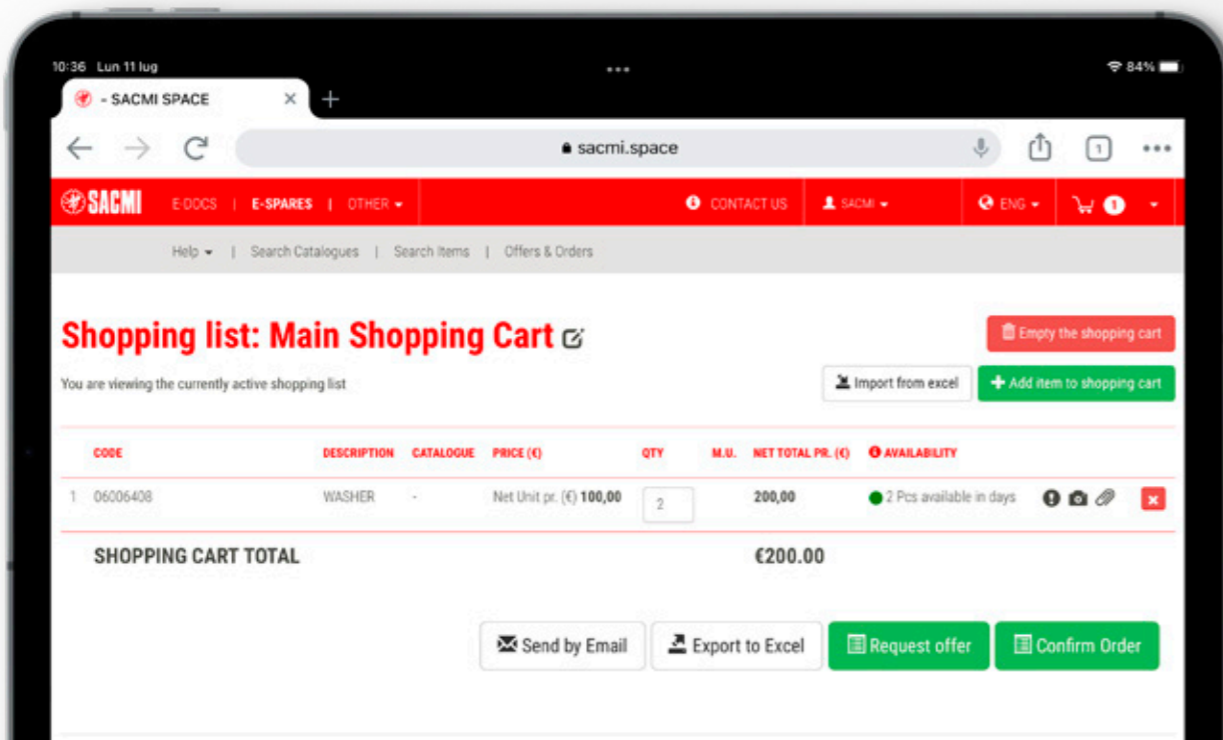

S.P.A.C.E. also lets users request offers and **order spare parts directly on-line**, immediately showing and comparing their **availability, price and delivery times**.

Moreover, the platform section set aside for communication between customers and SACMI contains a secure area with a detailed log of all spare parts requests.

Tramite S.P.A.C.E. è possibile richiedere offerte e **ordinare i ricambi direttamente on-line**, con una visualizzazione immediata e comparata di **disponibilità, prezzi, tempi di consegna**.

Inoltre, nell'area del portale riservata alle comunicazioni tra Cliente e SACMI, è sempre possibile recuperare in una sezione sicura e dedicata tutti i dettagli e lo storico delle richieste su ricambi.

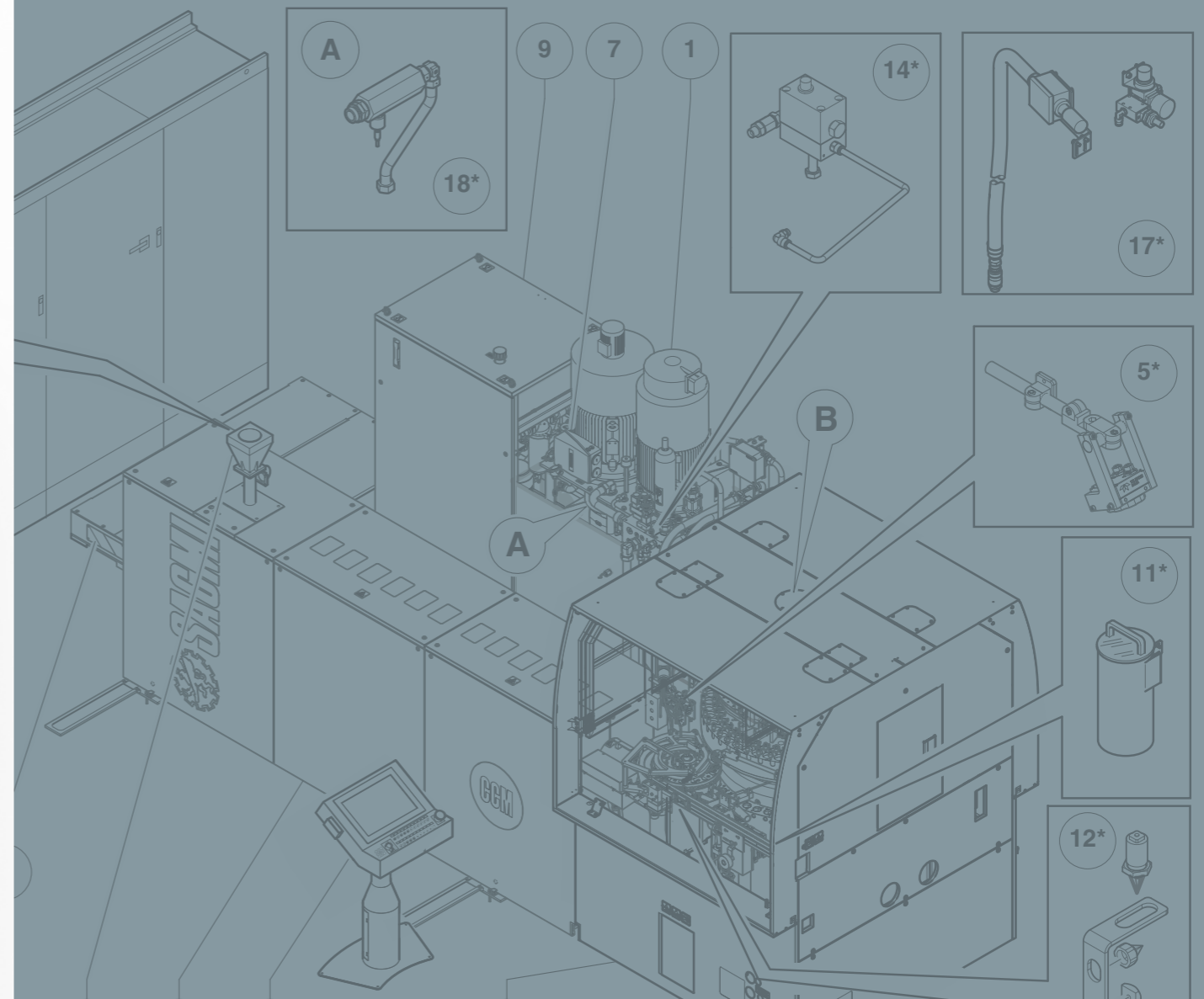



Academy

Academy

E-invoice E-pay

E-invoice E-pay



TECHNICAL AND SPECIALIST TRAINING

FORMAZIONE TECNICA E SPECIALISTICA

E-COMMERCE SECTION: PAYMENT AND INVOICING HISTORY

SEZIONE ECOMMERCE: PAGAMENTI E ARCHIVIO FATTURE

The area dedicated to the Academy's technical and specialist training services is an increasingly important part of the platform as it **accelerates worker training** and ensures customers immediately get the most from their investment in SACMI technology.

Sempre più rilevante all'interno del portale è la sezione dedicata ai servizi di formazione tecnica e specialistica dell'Academy, per **accelerare la formazione degli operatori** e ricavare, da subito, il massimo valore aggiunto dall'investimento in tecnologia SACMI.

S.P.A.C.E. lets you display and download your assistance/spare parts invoicing history at any time. An e-commerce service has also been set up, allowing customers to make payments directly on-line.

Su S.P.A.C.E. è possibile visionare e scaricare in ogni momento lo storico delle fatture relative all'assistenza e ai ricambi. È inoltre stato implementato il servizio di e-commerce che consente al cliente di effettuare i pagamenti direttamente on line.



non ... te una scrit ... grifo, ... voff, un ... colori. Il nostro brand ... finisce chi sian ... come ci

